

- 仕様  
 外形寸法 : 幅349×奥行447×高さ888mm (ツノ高さ186mm)  
 製品質量 : 19kg  
 氷押え回転数 : 188/227rpm  
 電源 : 単相AC100V 50/60Hz  
 定格消費電力 : 200/185W  
 氷削能力 : 1.8/2.2kg/min  
 電源スイッチ : ロッカータイプ (パネル防水)  
 駆動モータ : コンデンサー運転モータ  
 定格時間 : 20分  
 円盤有効径 :  $\Phi 213$ mm  
 安全装置 : スライドカバー開時停止スイッチ、モータ過負荷停止装置 (モータに内蔵)

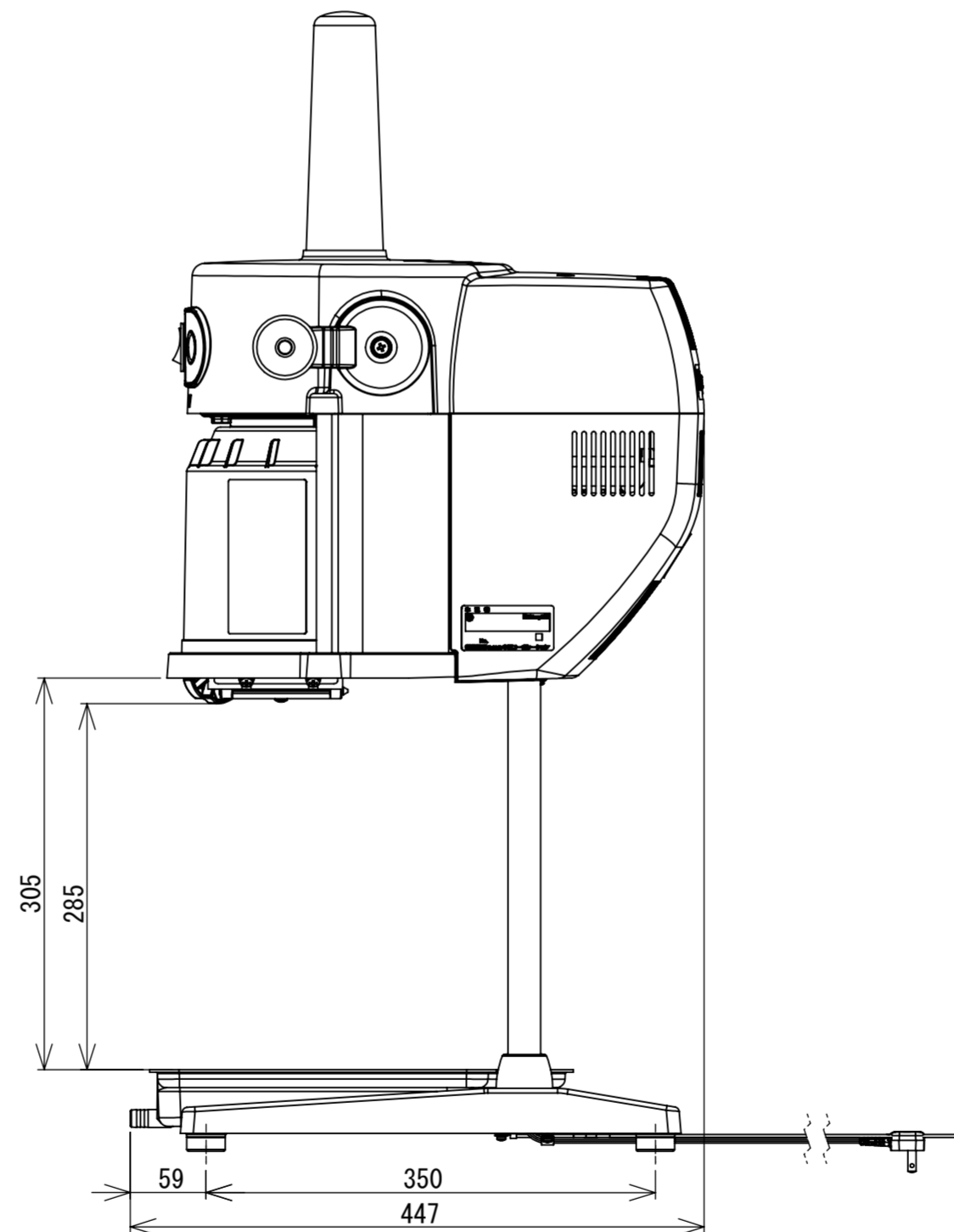
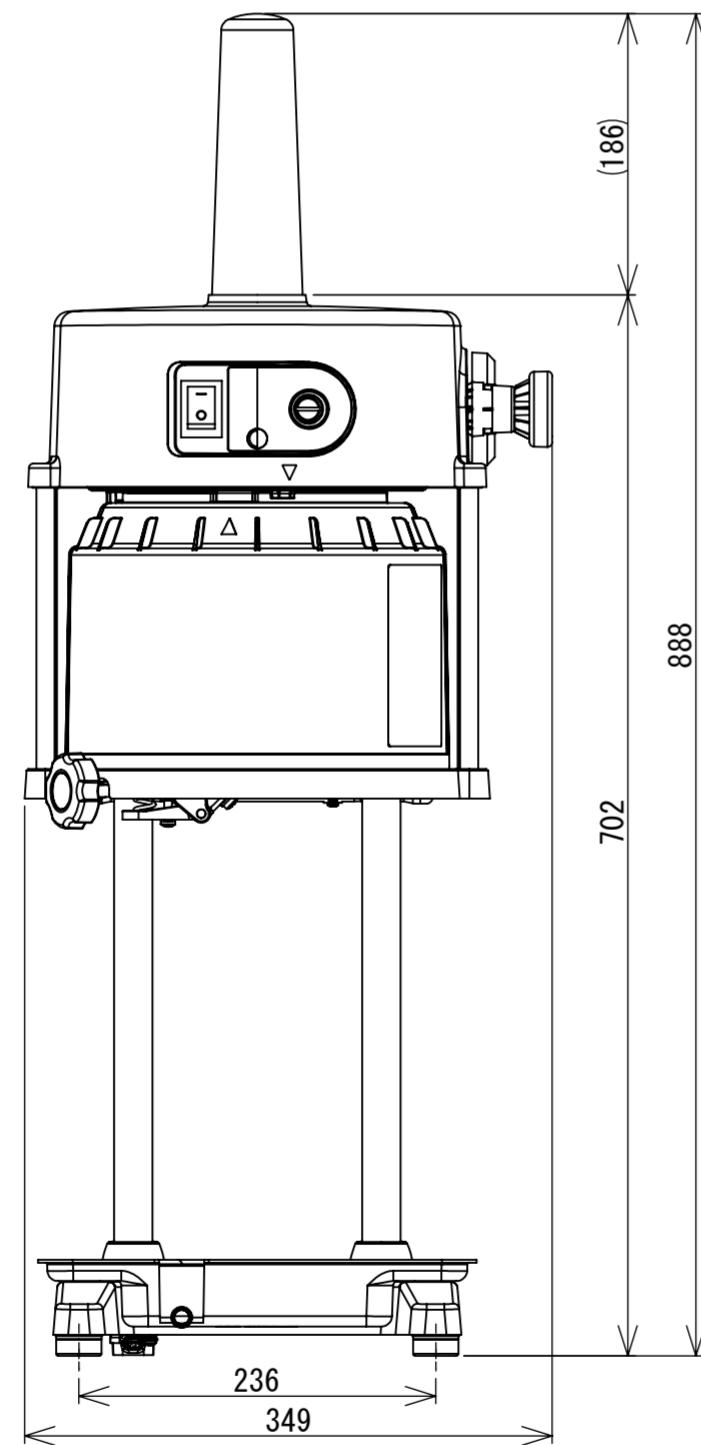
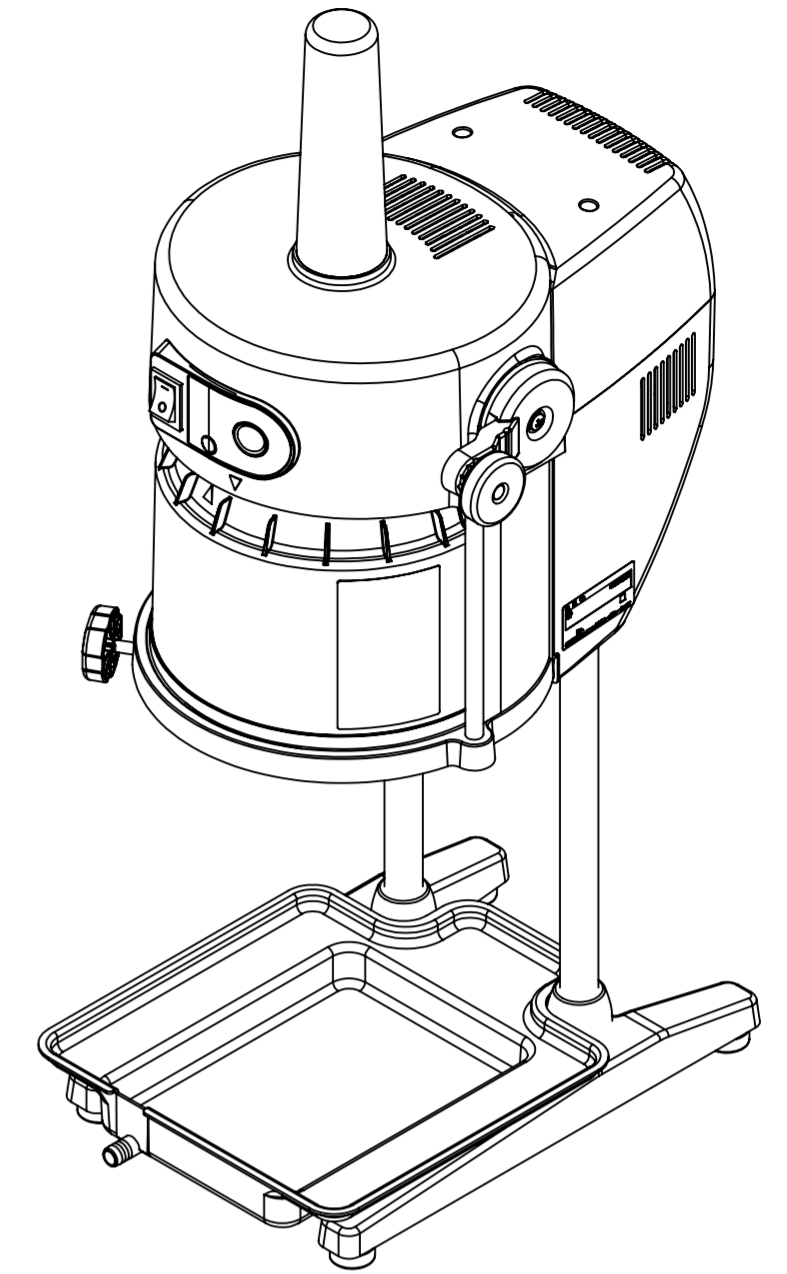
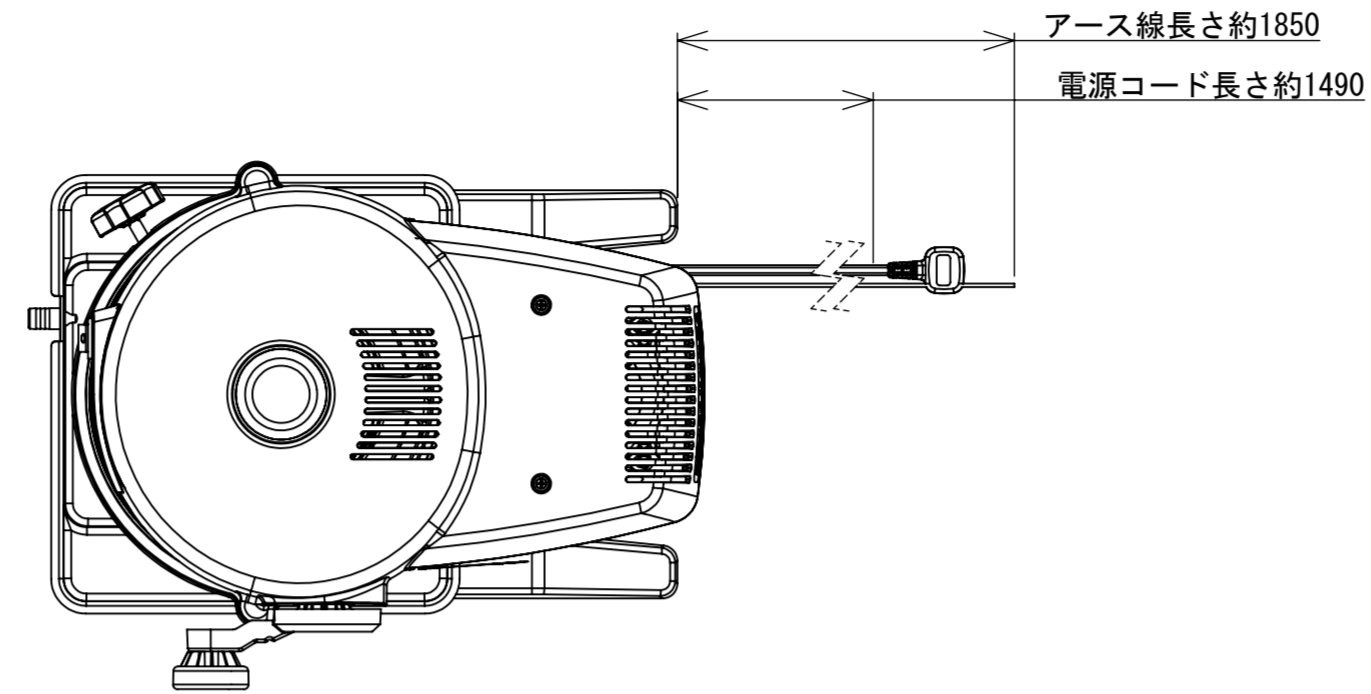

△						
△						
△						
△						
記号	変更数	変更内容・理由	設変番号	年月日	担当	検図

表面処理		品名	HB600A 外形図		材質						
色調					材料						
備考					寸法						
標準加工アラサ	普通 寸法 差 ( $\pm$ ) mm	呼び寸法	J	K	L	設計	安田	2016/1/8	三角法	尺度	1:5 (単位mm)
(標準外ハ指定/ト)		0.5以上	3以下	0.05	0.1	—	製図	中島	2016/1/8	図番	HB600A002-0
▽▽▽▽		0.8Z	372I	6以下	0.05	0.1					
▽▽▽		6.3Z	672I	30以下	0.1	0.2	0.5				
▽▽		25Z	3072I	120以下	0.15	0.3	0.8				
▽	100Z	12072I	315以下	0.2	0.5	1.2	検図	石川	2016/2/10		
~		31572I	1000以下	0.3	0.8	2	承認	石川	2016/2/10		
		100072I	2000以下	0.5	1.2	3					

複写図面配布先: 購買 → 発注先 製造部 品質保証部 開発部  
 (必要に応じて追加・抹消)

HB600A001 総組立-P.221

本図は用済み後、必ず発行元へ返却のこと